



---

EPOPEE

EN RØUE LIBRE

---

BREST | BRASPARTS | PONT-CROIX | BREST

— Automne 2022 —

Un projet pédalé par:  
Le Fourneau & Galapiat Cirque

---

DOSSIER DE PRÉSENTATION OCT.2021

## A DÉFAUT DE CHEVAUCHER DES TIGRES, NOUS ENFOURCHERONS DES VÉLOS !

**Fermez les yeux, et imaginez**, une horde de **40 vélos sur les petites routes du Finistère qui, pendant 3 semaines et de village en village, part à la rencontre des habitant·es, chargé de 7 créations pluridisciplinaires en espace public**. Une joyeuse troupe composée d'artistes, de technicien·nes, de professionnel·les du Fourneau, d'ami·es bénévoles, de cyclistes en herbe et de grands voyageurs. En quelques coups de pédales, ils·elles avalent les ribin et les diribin et les voilà arriv·es à la prochaine étape. La fine équipe y installe son espace scénique où l'énergie électrique est produite majoritairement par des vélos « générateurs d'électricité ».

**Fermez les yeux et imaginez**, un festival qui se déploie au cœur de chaque commune : un village artistique, qui ré-investit l'espace public, proposant 7 spectacles et concerts. Un espace des possibles où les artistes locaux pourront se produire, les habitants se rencontrer et les enfants s'impliquer. Le soir venu, des veillées au coin du feu ou des soirées cinéma seront proposées...

**Fermez les yeux et imaginez**, une nouvelle forme de rendez-vous qui associe dans la durée des rencontres entre artistes et habitants où ces derniers pourront participer à l'aventure en s'investissant dans la mise en place d'espaces de convivialités, dans la mise en espace de la scénographie ou dans la participation à la production d'énergie ; et entre artistes embarqués et artistes locaux autour de créations partagées.

**Fermez les yeux et imaginez** enfin un festival qui propose des rendez-vous fédérateurs, artistiquement sensibles et soucieux de préserver l'environnement en ne laissant aucun impact sur son passage.

Ce projet, cette utopie, va prendre une forme tangible grâce à l'implication, la réflexion, et à la volonté politique de deux acteurs artistiques implantés de longue date en Bretagne et qui rayonnent en France et à l'international : Le Fourneau (Brest) et Galapiat Cirque (Guingamp).

En effet, depuis plus de vingt ans, Le Fourneau invente des circulations nouvelles d'œuvres et de publics avec les artistes qui inventent dans les lieux infinis des espaces publics. En fédérant les énergies locales et en impliquant les habitants, Le Fourneau porte en Bretagne le spectacle là où a priori il n'est pas. Depuis 8 ans, Galapiat Cirque expérimente des tournées à vélo sur les routes bretonnes avec un spectacle dans les sacoches à la rencontre de lieux plus petits, plus alternatifs, plus proches.

Nous proposons tous deux des démarches de création artistique au plus près des habitants qui jusqu'ici ne nous permettent pas d'agir en totale cohérence avec nos préoccupations écologiques citoyennes. Nos réflexions conjointes sur l'impact environnemental de nos actions, la lourdeur logistique d'un cirque d'une part, les kilomètres parcourus et l'énergie fossile dépensée par les artistes, techniciens, le déplacement du matériel (technique et décor) et le déplacement individuel des spectateurs d'autre part, nous questionnent fortement. La proximité induite par le déplacement à vélo accentue les échanges avec les personnes, favorise la création de liens et rapproche encore davantage les artistes et les habitants.

Nous nous sommes donc mis au défi d'inventer **un festival éco-responsable** qui intègre dans son ensemble une réflexion sur son impact environnemental, sans mettre en danger son équilibre financier. Le Fourneau et Galapiat Cirque constituent un binôme idéal pour cette aventure itinérante hors norme qui marie rencontres artistiques, et citoyennes de proximité, innovation technologique, démarche éco-responsable, aventures humaines et sportives !



**Cet ambitieux projet s'écrit et se construit entre 2020 et 2022,  
les premières actions démarrant à l'automne 2021.**



## LE CALENDRIER DE LA TOURNÉE

## LA REVANCHE DE L'ESCARGOT

La période large est du 18 septembre au 18 octobre 2022

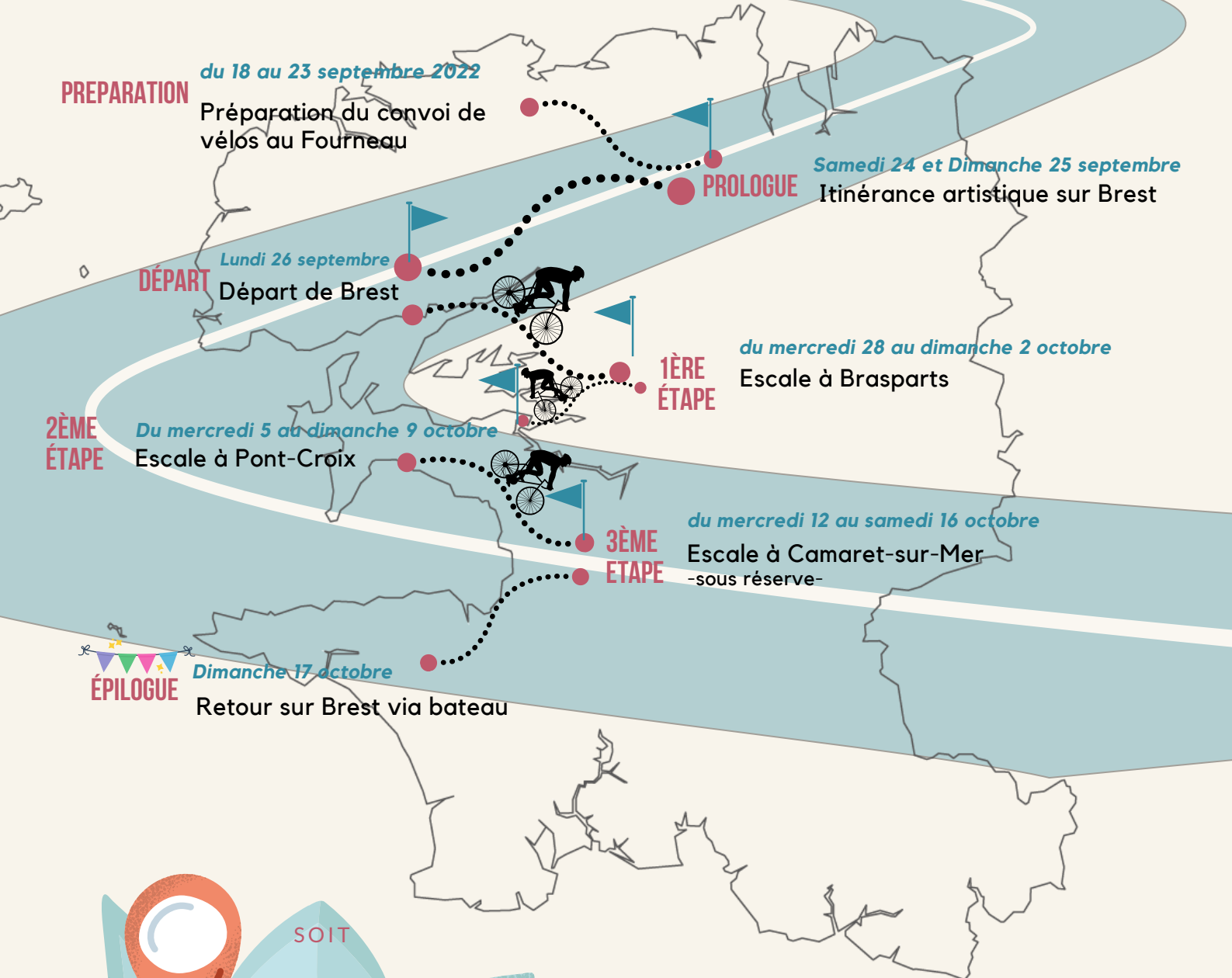

## LES ÉCHAPPÉES

### LE FOURNEAU

Centre National des Arts de la rue et de l'Espace Public en Bretagne, Le Fourneau soutient la création artistique en espace public et la diffusion hors des lieux consacrés à l'art, dans les cités et les territoires ruraux. Depuis plus de 20 ans, Le Fourneau engage, avec ses partenaires de territoire en Bretagne et en Europe, des projets artistiques et culturels généreux et exigeants, qui participent à l'éveil des consciences, accompagnent l'éducation des générations à venir, l'apprentissage des libertés et du vivre ensemble.

À partir de son lieu de fabrique basé sur le port de commerce de Brest, il accompagne des compagnies en création au travers d'accueils en résidence, donnant le temps et les moyens aux artistes de sculpter leur verbe, de préparer leur corps et d'expérimenter leur recherche.

Au plan local et régional, Le Fourneau mène des projets artistiques de proximité pour le développement de l'art dans l'espace public en co-écrivant, avec une trentaine de collectivités territoriales, des structures culturelles généralistes ou des associations, des rendez-vous artistiques « sur-mesure » qui prennent la forme de saison, festival, temps fort, rituel, etc.

Soucieux d'élargir l'offre artistique et de diversifier les publics, Le Fourneau explore de nouveaux espaces ainsi que de nouveaux modes de diffusion sur le territoire. Il ne s'agit pas de programmer des spectacles dans un but unique de divertissement mais bien de générer du sens, d'insuffler une exigence artistique, d'interpeller avec force, humour, poésie ou dérision, les individus sur leur lieu de vie. Les nombreuses actions artistiques menées par Le Fourneau en direction des populations de Bretagne sont l'occasion d'émotions partagées, dans une diversité sociale et culturelle. Il développe également une politique d'éducation artistique et culturelle au service de l'enseignement et de la transmission.

[www.lefourneau.com](http://www.lefourneau.com)

[www.lesreportagesdufourneau.com](http://www.lesreportagesdufourneau.com)



## LES ÉCHAPPÉES

### **GALAPIAT CIRQUE**

En sortant du CNAC, les 6 artistes fondateurs inscrivent l'ADN du projet Galapiat Cirque. Il sera collectif, partagé, impliqué, périlleux, mouvant, généreux, investi, à la rencontre, curieux... Depuis 13 ans, l'ensemble des membres de Galapiat Cirque s'investit pour mettre en œuvre ces valeurs. Même si rien n'est gravé dans le marbre, même si tout est en permanente évolution, c'est le cœur de notre travail.

Aujourd'hui, 10 spectacles d'identités artistiques différentes sont en tournée, les projets bretons investissent plusieurs territoires et publics et nos événements ont diverses couleurs. Mais dans cette diversité, un élément nous rassemble tous : la démarche. Une mise en œuvre à plusieurs, jamais seul, avec le respect de la parole de chacun, chacune, quelque soit son histoire et son parcours.

Une manière d'aller à la rencontre de l'autre sur scène ou dans les projets ; l'accueil, la générosité, la convivialité, la joie et l'enthousiasme sont centraux. Une démarche de travail commune où chacun partage ce qu'il est : ses envies et ses fragilités. Chacun a sa spécialité mais tout le monde peut y apporter son regard, son aide, son soutien. Un regard sur le monde qui croit à l'entraide, aux autres et au partage comme mode de vie et comme principe politique.

Depuis 8 ans, Galapiat Cirque organise des tournées artistiques à vélo en proposant à des artistes du collectif ou des artistes amis de sillonner les routes costarmoricaines avec un spectacle dans les sacoches afin de prendre le temps de la rencontre avec les habitants. Ce moyen de déplacement calme et doux permet d'explorer de nouvelles routes, d'emprunter des chemins de traverse inaccessible aux poids lourds et à l'implantation de chapiteaux. Les artistes troquent ainsi leurs caravanes pour un lit chez l'habitant. A chaque lieu, l'adaptation est de mise et les rencontres démultipliées. Cette réflexion est un processus inscrit depuis longtemps dans le projet Galapiat et à ce titre depuis 4 ans, l'équipe participe au challenge « à vélo au boulot » organisé par Vélo Utile à St Brieuc.

Elle a déjà gagné un prix celui de la persévérance... !

[www.galapiat-cirque.fr](http://www.galapiat-cirque.fr)



## NOTRE CARNET DE ROUTE

### UNE UTOPIE ÉCOLOGIQUE ET CITOYENNE

Les équipes Galapiat et Fourneau ont aujourd'hui entre 30 et 40 ans. Des enfants sont nés, et ils accompagnent aujourd'hui leurs parents sur les routes. Aujourd'hui nos yeux regardent le monde différemment. La folie douce qui nous anime est toujours là mais nos préoccupations sont plus larges que nos rendez-vous artistiques fédérateurs. Au fond de nous, nous avons toujours eu envie de changer le monde, de créer du lien, de la rencontre, du rêve, de la poésie, d'ouvrir les possibles... Mais aujourd'hui nous ne pouvons plus ignorer les enjeux climatiques et environnementaux, il est impossible pour nous de ne pas « faire notre part » pour essayer de limiter notre impact.

**La gourmandise en énergie du spectacle vivant nous questionne. Nous souhaitons expérimenter et prouver qu'il est possible de faire autrement en limitant notre impact carbone et en pensant notre démarche encore plus localement.**

Nourris de riches aventures artistiques et culturelles, Galapiat Cirque et Le Fourneau associent leur compétences et savoir-faire afin d'aller plus loin dans leur démarche respective et de donner vie à leur utopie...

celle de prendre le temps de co-écrire un événement artistique et citoyen, qui soit en adéquation avec nos valeurs et qui puissent se partager avec les habitants de communes complices ;

celle d'organiser sur 3 semaines un Festival itinérant de territoire à vélo à l'échelle d'un département de la Bretagne, le Finistère (celui où tout commence) ; celle de co-écrire durant 1 an cette aventure artistique et sportive avec la complicité de 3 communes escales.

celle de sensibiliser les professionnels du spectacle vivant comme les habitants à la nécessaire maîtrise de nos dépenses énergétiques, en rendant possible l'aventure et en développant des temps de médiation scientifique et technique durant les temps d'implantation.



Schéma Modélisation éolienne piggott



## NOTRE CARNET DE ROUTE

**L'enjeu de la tournée vélo est double : inventer une autre forme de tournée et de festival mais aussi montrer que c'est possible de faire autrement.**

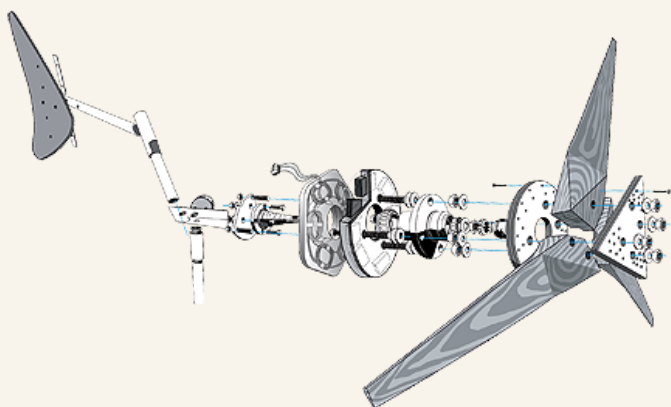
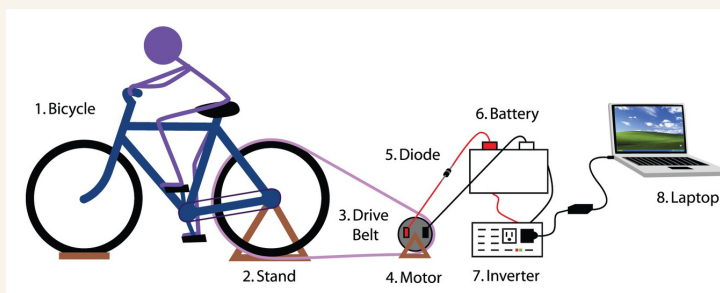
Nous allons donc nous déplacer à vélo, chargés du matériel des spectacles, et produire six créations et un concert sur un espace scénique à énergie musculaire (pour l'électricité). Les spectacles garderont une qualité artistique exemplaire.

Extrêmement attachés au lien avec le public, à l'interconnaissance et à l'idée de la rencontre, nous savons que la proximité induite par le déplacement à vélo accentue les échanges avec les personnes, favorise la création de liens et rapproche encore davantage les artistes et les habitants. Nous souhaitons également prendre le temps sur place dans chaque commune pour créer du lien, de l'entraide, de l'implication et du partage.

Chaque étape sera pensée et préparée en amont avec les acteurs locaux pour favoriser l'implication des citoyens.

## L'ÉQUIPE ARTISTIQUE

Sébastien Wojdan, jongleur-acrobate-musicien

Pierre Déaux, funambule

Véronique Tuillon, clown-contorsionniste

Madeg Menguy, musicien

Kevin Legras, musicien

Heini Koskinen, acrobate aérienne

Matthieu Siedfridt, marionnettiste



## LA CARAVANE

### UN PROJET / DES PROJETS

Le cœur de notre aventure se situe évidemment dans l'artistique et la manière dont nous apportons ces spectacles au devant des habitants d'un territoire. Notre fil conducteur et notre moteur est l'implication des habitants dans cette aventure culturelle hors norme.



#### LIENS AVEC LES HABITANTS

Nous souhaitons que durant nos jours de présence dans les communes partenaires, le temps soit suspendu, nous rêvons de transformer la ville et de créer du lien avec les forces vives locales : habitants, associations, artistes locaux, écoles, EHPAD, etc.

Nous proposerons aux habitants de s'impliquer dans la logistique de notre festival (gestion du public, aménagements, hébergements des artistes, aide aux repas...), mais aussi de participer artistiquement en partageant la piste avec nous ou en proposant des spectacles et concerts. Nous investirons l'espace en construisant ensemble la scénographie de notre festival.



#### GARDER UNE TRACE

Nous savons que le moment que nous allons vivre sera unique et intense. Il nous semble important de garder une trace de ce projet.

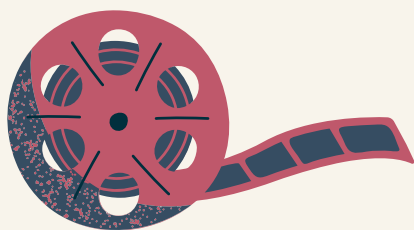

#### FILM DOCUMENTAIRE

Nous imaginons pour cela faire un film réalisé par Anne Flageul de Demi-sel production.

Celui-ci accompagnera la tournée mais aussi des moments de mise en œuvre du projet tel que la construction mais aussi la résidence.



#### RADIO ITINÉRANTE

Durant l'ensemble de la tournée, nous allons créer une radio qui s'implantera à chaque étape. Ce sera l'espace de parole entre habitants, artistes, amis invités. Nous diffuserons en direct les moments d'émission en live, mais aussi sur une fréquence libre locale. Chacun pouvant écouter les émissions sur son petit poste.

L'ensemble des émissions, documentaires sonores et créations musicales deviendront ensuite un podcast en ligne gardant mémoire de ces instants uniques.

## LES PARTENAIRES

---

### EN COURS DE DÉVELOPPEMENT

#### **Vélorient**

Mise à disposition de vélo cargo

#### **BAPAV – Brest A Pied et A Vélo :**

Soutien à la préparation de la tournée et au départ

#### **Longueur d'Ondes – Brest**

#### **Les Petits Débrouillards**

#### **Vélo Utile St Briec**

Soutien technique pour préparer les vélos d'ami.e.s

#### **Ville de Brest**

#### **Ville de Brasparts**

#### **Ville de Pont Croix**

#### **Ville de Camaret-sur-Mer (A confirmer)**

#### **Parc Naturel Régional d'Armorique**

#### **Département du Finistère**

#### **Région Bretagne**

#### **DRAC Bretagne**

#### **DGCA - Ministère de la Culture**





## CONTACTS

### Contacts artistiques :

Caroline Raffin / Directrice du Fourneau  
caroline.raffin@lefourneau.com / +33 (0)2 98 46 19 46

François Alaitru / Coordination projet Bretagne Galapiat  
francois@galapiat-cirque.fr / +33 6 35 42 71 60

Fanny Pezzutti / Production et Diffusion Galapiat  
fanny@galapiat-cirque.fr / +33 7 81 41 07 40

### Contact communication :

Sylvain Quivoron / Responsable de la communication et des relations publiques du Fourneau  
sylvain.quivoron@lefourneau.com / +33 (0)2 98 46 19 46

### Contact technique :

Maël Palu / Régisseur général du Fourneau  
mael.palu@lefourneau.com / +33 (0)2 98 46 19 46

#### Le Fourneau

Centre National des Arts de la Rue et l'Espace Public  
11 Quai de la Douane  
29200 Brest  
+33 (0)2 98 46 19 46  
www.lefourneau.com

#### Galapiat Cirque

Société Coopérative d'Intérêt Collectif  
32 rue Place du Centre- 3ème étage  
22200 Guingamp  
+33 9 71 45 88 17  
www.galapiat-cirque.fr

---

É P O P É E

E N R Ø U E L I B R E

---

BREST | BRASPARTS | PONT-CROIX | BREST

Un projet pédalé par Le Fourneau & Galapiat Cirque  
Suivez l'aventure sur Facebook & Instagram : "épopée en roue libre"